

545014500  
V20210930

# 智慧中控屏

TS-A2MV

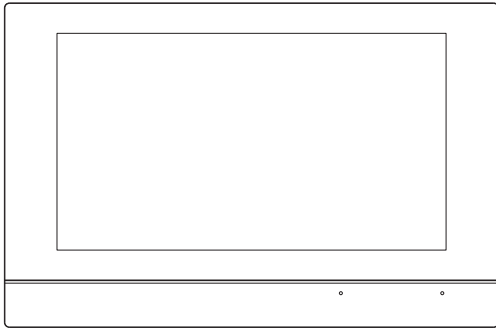

# 产品说明书



# 目录

1、产品介绍.....	1
2、技术参数.....	1
3、产品外观.....	1
4、端口说明.....	2
5、基本操作.....	3
5.1、主界面介绍.....	3
5.2、屏幕保护.....	3
5.3、手势操作.....	3
5.4、语音控制.....	3
5.5、用户须知.....	4
6、对讲功能.....	5
6.1、呼叫住户.....	5
6.2、呼叫分机.....	6
6.3、呼叫中心.....	6
6.4、通话记录.....	6
7、监视功能.....	7
7.1、监视梯口.....	7
7.2、监视区口.....	7
7.3、监视门前.....	7
8、报警功能.....	8
9、家电控制.....	9
9.1、灯光控制.....	9
9.2、窗帘控制.....	9
9.3、空调控制.....	9
9.4、新风控制.....	9
9.5、地暖控制.....	10
9.6、情景控制.....	10
10、便利功能.....	11
10.1、信息.....	11
10.2、留影留言.....	11
10.3、电梯召唤.....	11
10.4、呼叫中心.....	11
10.5、紧急求救.....	11
10.6、免打扰设置.....	11
10.7、监视社区.....	11
10.8、家人留言.....	11
10.9、图片管理.....	11

11、设置.....	12
11.1、个性设置 .....	12
11.2、wifi设置 .....	12
11.3、音量设置 .....	12
11.4、声音设置 .....	12
11.5、免打扰设置 .....	12
11.6、开门密码 .....	12
11.7、安防密码 .....	12
11.8、联动设置 .....	12
11.9、用户设置 .....	13
11.10、工程设置 .....	13
11.11、系统语言 .....	14
11.12、日期和时间设置.....	14
11.13、智能家居 .....	14
11.14、系统信息 .....	14
12、三视图及安装图.....	15

## 1、产品介绍

TS-A2MV智慧中控屏是数字智能化小区管理系统的终端设备，具有可视对讲、家电控制、安防监控、信息接收和查阅等功能。

## 2、技术参数

输入电压	DC13.5V	显示屏	7寸液晶屏
待机电流	≤350mA（屏保）	工作电流	≤500mA
报警防区	8防区	环境温度	-10℃~55℃

## 3、产品外观





图1 TS-A2MV产品外观图

- ① 7寸触摸屏
- ② 咪头(2个)
- ③ 电源接口
- ④ 喇叭
- ⑤ 防区接口
- ⑥ 网络接口

## 4、端口说明

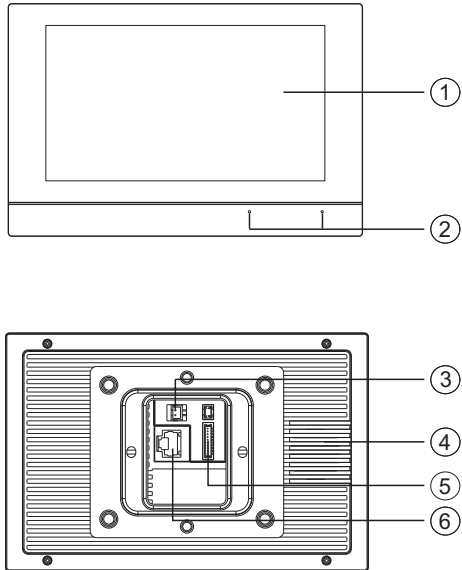
- 1) 电源接口：智慧中控屏支持的输入电压为DC13.5V $\pm$ 0.5V。
- 2) 安防接口：+,-为12V电源输出端口，给有源探头供电，需确保有源探头的工作电压在此范围之内；Z(1~8)为防区1到防区8的探头接口,终端支持防区开路/短路检测，防区1默认接SOS按钮,探头连接如图2所示；注：探头电源输出最大电流100mA
- 3) TCP/IP网络接口：水晶头按标准568B的线序制作,智慧中控屏正确连接网络时,终端主界面上的网络连接指示图标为。



图2 探头连接示意图

## 5、基本操作

### 5.1、主界面介绍

室内机主界面如下图所示：

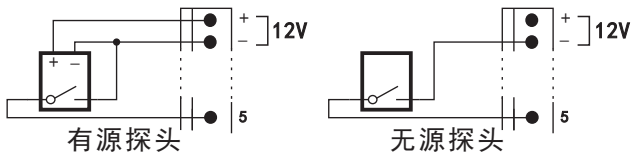

图3 主界面图

1	日期时间显示	5	功能图标
2	设备编号	6	紧急按钮，按下3s发送报警
3	WiFi图标	7	设置键
4	网络连接指示图标	8	页面状态指示

### 5.2、屏幕保护

室内终端默认1分钟内无操作自动进入屏幕保护。

### 5.3、手势操作

- 1) 点击：用手指轻触屏幕上可被触发的图标，可使用对应的功能。
- 2) 划动：使用一只手指按住屏幕的同时上下/左右移动手指可完成划动操作，可通过划动操作在不同屏幕间进行切换。
- 3) 长按：使用手指点击屏幕“SOS”后不放开，时长3秒直至触发相应动作。

### 5.4、语音控制

使用语音“你好，米娅”可唤醒语音模块，使用命令词可控制智慧中控屏执行各种操作。

## 5.5、用户须知

- 1) 由于本产品是基于网络平台基础上运行，产品主要功能的使用取决于您网络基础平台的网络设置及性能，必须保证您的网络通信性能良好畅通无阻。
- 2) 用户的开门密码与安防密码出厂默认为“12345”，若需要修改密码可在设置功能中进行修改，安防密码可进入“用户设置”、“开门密码”和“安防密码”。



## 6、对讲功能

在主界面点击“对讲”图标，进入对讲界面，如下图所示，可进行呼叫住户、呼叫分机和呼叫管理员机操作。



图4 可视对讲界面

### 6.1、呼叫住户

1) 在可视对讲界面中点击“呼叫住户”图标，进入住户房号输入界面，如下图所示：



图5 房号输入界面

- 2) 输入其它住户的设备编号后点击“”图标（如图5），界面将跳转到呼叫界面开始呼叫相应编号的住户，本机响回铃音，呼叫时长60s，呼叫超时终端自动结束呼叫；
- 3) 呼叫过程中被叫的室内终端接听，则开始通话，通话时长5分钟，通话超时终端自动挂机；
- 4) 呼叫或通话过程中点击“挂机”结束呼叫或通话。

## 6.2、呼叫分机

- 1) 在可视对讲界面中点击“呼叫分机”图标，进入分机选择界面；
- 2) 点击要呼叫的分机，界面跳转到呼叫界面开始呼叫相应编号的分机，本机响回铃音，呼叫时长60s，呼叫超时自动结束呼叫；
- 3) 呼叫过程中被叫的分机接听，则开始通话，通话时长300秒，通话超时终端自动挂机；
- 4) 呼叫或通话的过程中点击“挂断”图标结束呼叫或通话。

## 6.3、呼叫中心

- 1) 方法一：在对讲界面点击“呼叫管理员机”即可呼叫中心；
- 2) 方法二：点击主界面点击“呼叫管理员机”即可呼叫中心；
- 3) 呼叫过程中被叫的管理员机接听，则开始通话，通话时长90s，通话超时终端自动挂机；
- 4) 呼叫或通话过程中点击“挂机”图标结束呼叫或通话。

## 6.4、通话记录

- 1) 主界面点击对讲，点击“通话记录”图标，进入通话记录界面，如下图所示：



图6 通话记录界面

- 2) 在通话记录界面可选择查看或编辑“未接记录”、“呼入记录”和“呼出记录”。

## 7、监视功能

### 7.1、监视梯口

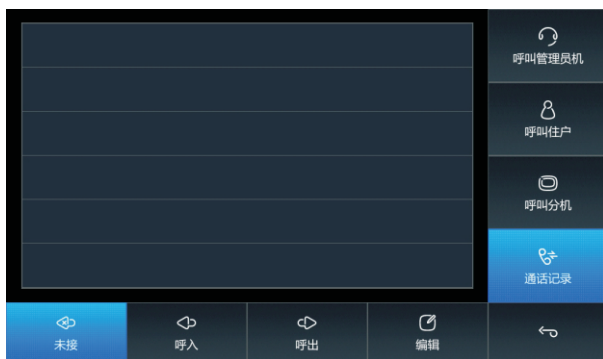
- 1) 点击“**监视**”图标，进入监视梯口界面，点击“**搜索**”界面提示“加载中，请稍候...”，搜索完成后显示系统中的梯口机；
- 2) 在监视梯口列表界面选择所要监视的梯口机，室内终端进入监视界面开始监视该梯口机，监视时长90秒；
- 3) 在监视过程中按“**通话**”图标与梯口进行通话，监视或通话过程中按“**开锁**”图标，可打开梯口电锁；
- 4) 在监视或通话过程中按“**抓拍**”图标，可抓拍梯口照片；

### 7.2、监视区口

- 1) 点击“**监视**”图标，进入监视区口界面，点击“**搜索**”界面提示“加载中，请稍候...”，搜索完成后显示系统中的区口机；
- 2) 在监视区口列表界面选择所要监视的区口机，室内终端进入监视界面开始监视该区口机，监视时长90秒；
- 3) 在监视过程中按“**通话**”图标与区口进行通话，监视或通话过程中按“**开锁**”图标，可打开区口电锁；
- 4) 在监视或通话过程中按“**抓拍**”图标，可抓拍区口照片；

### 7.3、监视门前

- 1) 点击“**监视**”图标，进入监视门前界面，点击“**搜索**”界面提示“加载中，请稍候...”，搜索完成后显示门前机；
- 2) 在监视门前列表界面选择所要监视的门前机，室内终端进入监视界面开始监视该门前机，监视时长90秒；
- 3) 在监视过程中按“**通话**”图标与门前进行通话，监视或通话过程中按“**开锁**”图标，可打开门前电锁；
- 4) 在监视或通话过程中按“**抓拍**”图标，可抓拍门前照片；

**注：要实现门前机绑定功能须在“工程设置-外部模块”中启用门前机。门前机1、2为网络门前机，启用后须在“工程设置-网络门前机”绑定对应门前机，在监视界面搜索系统所接门前机。**

## 8、报警功能

在主界面中点击“安防报警”模块，进入安防报警界面，如下图所示：



图7 安防界面

- 1) 防区图标颜色代表的含义：
  - 橙色：表示该防区当前处于布防状态；
  - 蓝色：表示该防区当前处于撤防状态；
  - 灰色：表示该防区当前处于隔离或未启用状态；
  - 闪烁的红色：表示该防区正处于报警或报警提示状态；
- 2) 在安防报警界面中点击屏幕右下角的“←”键，返回到主界面。
- 3) 室内机恢复出厂后，所有防区默认关闭状态，需在工程设置-安防设置-防区属性中将防区开启后显示；

## 9、家电控制

在主界面点击“家电控制”图标，进入家电界面，如下图所示，可进行家电控制和情景控制操作（家电功能需在设置-智能家居使用米立方APP扫描二维码授权登录才能使用）。



图8 家电控制界面

### 9.1、灯光控制

- 1) 若是非可调灯光，则在亮的状态下点击灯光图标，即可关闭灯光，在灭的状态下点击灯光图标可开启；
- 2) 若是可调灯光，打开关闭操作与非可调灯光一致，打开状态下可拖动下方进度条调节亮度；

### 9.2、窗帘控制

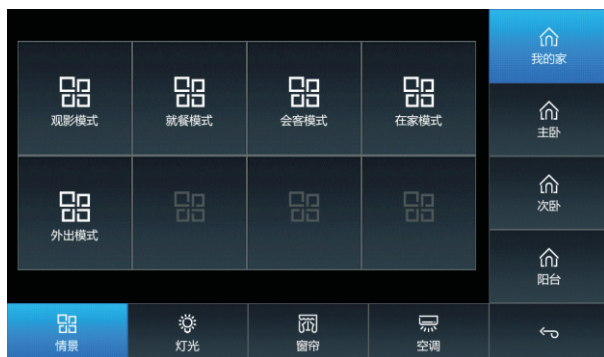
- 1) 点击打开图标打开窗帘；
- 2) 点击暂停图标暂停窗帘动作；
- 3) 点击关闭图标关闭窗帘。

### 9.3、空调控制

- 1) 空调关闭状态下点击空调图标打开空调，空调打开状态下点击空调图标关闭空调；
- 2) 空调打开状态下,点击“^”、“v”图标可调节温度；
- 3) 点击空调温度数值进入空调控制界面，可控制空调开、关、温度工作模式和风力强度。

### 9.4、新风控制

- 1) 新风关闭状态下点击新风图标打开新风，新风打开状态下点击新风图标关闭新风；
- 2) 点击新风下方图标可设置手动/自动模式和风速强度。

## 9.5、地暖控制

- 1) 地暖关闭状态下点击地暖图标打开地暖，地暖打开状态下点击地暖图标关闭地暖；
- 2) 地暖打开状态下,点击“∧”、“∨”图标可调节温度；

## 9.6、情景控制

点击情景列表可控制情景；

## 10、便利功能

### 10.1、信息

1) 点击主界面“信息”图标可查看或编辑中心服务器下发的信息；

### 10.2、留影留言

1) 点击主界面“留影留言”图标可查看或编辑留影留言信息；

### 10.3、电梯召唤

1) 在主界面中点击“电梯召唤”图标进入电梯召唤界面；

2) 点击“召唤”可进行电梯召唤；

注：此项功能需要系统接有电梯控制器才可正常使用。

### 10.4、呼叫中心

1) 在主界面点击“呼叫中心”图标可呼叫管理员机。

### 10.5、紧急求救

1) 长按右下角“SOS”图标可向上位机发送SOS紧急求救报警。

### 10.6、免打扰设置

1) 点击“免打扰未启用”图标启用免打扰，状态变为“免打扰已启用”；

2) 点击“免打扰已启用”图标关闭免打扰，状态变为“免打扰未启用”；

3) 在开启勿扰状态下,有其它设备呼入不响铃。

### 10.7、监视社区

1) 点击主界面“监视社区”图标后点击“搜索”，搜索流媒体服务器下的社区监控；

2) 在社区列表下选择摄像头进行监视；

### 10.8、家人留言

1) 点击主界面“家人留言”图标可录制或查看家人留言信息；

### 10.9、图片管理

1) 点击主界面“图片管理”图标可查看抓拍的图片，并进行编辑；

## 11、设置

点击主界面右下角设置图标进入设置界面。

### 11.1、个性设置

- 1) 在设置界面点击“个性设置”，进入个性设置界面，可设置桌面背景和电子相框；
- 2) 设置完成后点击右下角“”图标，返回设置界面。

### 11.2、WIFI设置

- 1) 在设置界面点击“WIFI设置”，进入WIFI参数设置界面，可选择WIFI网络进行连接；
- 2) 设置完成后点击“确认”图标，返回设置界面。

### 11.3、音量设置

- 1) 在设置界面点击“音量设置”，进入音量设置界面，可设置通话音量、振铃音量和启用按键音；
- 2) 设置完成后点击右下角“”图标，返回设置界面。

### 11.4、声音设置

- 1) 在设置界面点击“声音设置”，进入声音设置界面，可设置来电铃声、信息提示音、预警提示音和留言提示音；
- 2) 设置完成后点击右下角“”图标，返回设置界面。

### 11.5、免打扰设置

- 1) 在设置界面点击“免打扰设置”，进入免打扰设置界面，可设置是否启用免打扰和免打扰时长；
- 2) 设置完成后点击右下角“”图标，返回设置界面。

### 11.6、开门密码

- 1) 在设置界面点击“开门密码”，输入用户安防密码进入开门密码设置界面，可设置住户开门密码和家政开门密码；
- 2) 设置完成后点击右下角“”图标，返回设置界面。

### 11.7、安防密码

- 1) 在设置界面点击“安防密码”，输入用户安防密码进入安防密码设置界面，可设置住户安防密码和家政安防密码；
- 2) 设置完成后点击右下角“”图标，返回设置界面。

### 11.8、联动设置

- 1) 在设置界面点击“联动设置”，进入联动设置界面，可设置安防联动和对讲联动；
- 2) 设置完成后点击右下角“”图标，返回设置界面。



## 11.9、用户设置

- 1) 在设置界面点击“用户设置”，输入用户安防密码进入用户设置界面，可进行隔离设置、局防有效和退出预警时间；
- 2) 设置完成后点击右下角“↶”图标，返回设置界面。

## 11.10、工程设置

- 1) 在设置界面点击“工程设置”，输入工程密码进入工程设置界面

### 11.10.1、工程密码

- 1) 在工程设置界面点击“工程密码”，弹出工程密码设置提示框，输入两次相同的新密码，点击确定更改工程密码并返回工程设置界面。

### 11.10.2、安防设置

- 1) 在工程设置界面点击“安防设置”，进入安防设置界面，可设置防区属性和报警时间。
- 2) 设置完成后点击右下角“↶”图标，返回设置界面。

### 11.10.3、网络参数

- 1) 在工程设置界面点击“网络参数”，进入网络参数设置界面，可设置本机参数、服务器参数、管理员机参数、流媒体服务器参数。
- 2) 设置完成后点击右下角“↶”图标，返回设置界面。

### 11.10.4、外部模块

- 1) 在工程设置界面点击“外部模块”，进入外部模块设置界面，可设置启用门前机一、门前机二和老化功能。
- 2) 设置完成后点击右下角“↶”图标，返回设置界面。

### 11.10.5、设备编号

- 1) 在工程设置界面点击“设备编号”，进入设备编号界面，可设置设备编号、梯号长度、房号长度、启用单元号和单元号长度。
- 2) 设置完成后点击右下角“↶”图标，返回设置界面。

### 11.10.6、网络门前机

- 1) 在工程设置界面点击“网络门前机”，进入网络门前机设置界面，可设置绑定网络门前机和蓝牙门前机。
- 2) 设置完成后点击右下角“↶”图标，返回设置界面。

### 11.10.7、电梯设置

- 1) 在工程设置界面点击“电梯设置”，进入电梯设置界面，可设置电梯控制器IP。
- 2) 设置完成后点击右下角“↶”图标，返回设置界面。

### 11.10.8、恢复出厂设置

- 1) 在工程设置界面点击“恢复出厂设置”，弹出恢复出厂设置提示框，点击确定恢复出厂。

### 11.11、系统语言

- 1) 在设置界面点击“系统语言”，进入系统语言设置界面，可设置系统语言（目前只有中文-简体）。
- 2) 设置完成后点击右下角“”图标，返回设置界面。

### 11.12、日期和时间设置

- 1) 在设置界面点击“日期和时间设置”，进入日期和时间设置界面，可设置日期、时间。
- 2) 设置完成后点击右下角“”图标，返回设置界面。

### 11.13、智能家居

- 1) 在设置界面点击“智能家居”，弹出二维码登录提示框，使用米立方APP扫描二维码登录成功后进入家庭列表界面；
- 2) 在家庭列表界面可执行退出登录和搜索家庭、情景操作；
- 3) 点击搜索到的家庭进入设备列表界面，可搜索家电设备；
- 4) 设置完成后点击右下角“”图标，返回设置界面。

### 11.14、系统信息

- 1) 在设置界面点击“系统信息”，进入系统信息查看界面，可查看系统参数信息。
- 2) 点击右下角“”图标，返回设置界面。

## 12、三视图及安装图

单位: mm



图9 A2MV三视图



图10 A2MV安装示意图

## 注意事项

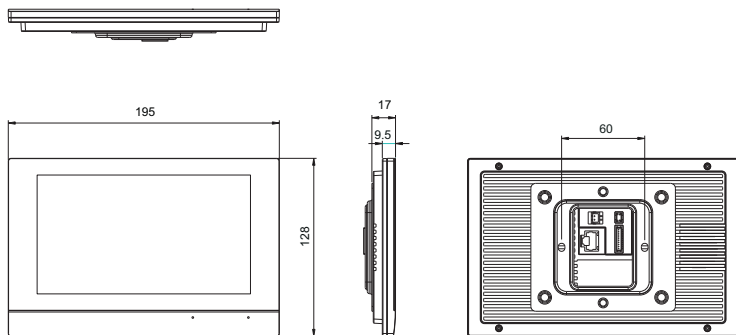
- 本产品应由专业工程施工人员进行安装和调试，以确保您正常使用。
- 按说明书安装完毕，先确认整个系统接线正确无误，方可接通电源。
- 通电后发现异常，应立即切断电源，以免给您带来不必要的损失。
- 如遇设备故障，切勿自行拆卸维修，请与产品售后服务部门联系。

# 合格证

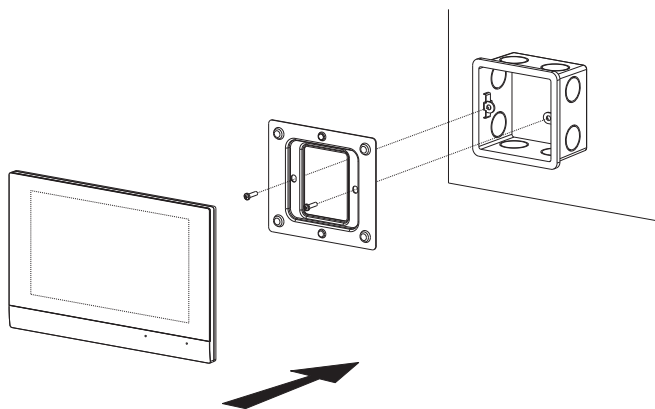
型 号 \_\_\_\_\_

检验员 \_\_\_\_\_

## 电子信息产品有毒有害物质申明



部件名称	有毒有害物质或元素					
	铅 (Pb)	汞 (Hg)	镉 (Cd)	六价铬 (Cr6+)	多溴联苯 (PBB)	多溴二苯醚 (PBDE)
主机	×	○	○	○	○	○
附件	×	○	○	○	○	○

○：表示该有毒有害物质在该部件所有均质材料中的含量均在SJ/T 11363-2006标准规定的限量要求以下。  
×：表示该有害物质至少在该部件的某一均质材料中的含量超出SJ/T 11363-2006标准规定的限量要求。  
注：本产品标有“×”的原因是：现阶段没有可供选择的替代技术或部件。

